

	SUPRA		N°	1	2	A(mm)	B(mm)	MAX(kg)
AUDI								
A3 - 3 □	03→	8	E6	19	16	370	280	60
ALFA ROMEO								
145 - 3 □	94→	4	E4	25	25	500	425	60
CITROEN								
AX - 3 □	88→	3	E3	20	18	450	375	50
SAXO - 3 □	95→	3	E3	16	15	420	350	50
DAEWOO								
LANOS - 3 □	98→	8	E6	9	8	475	400	75
FIAT								
PANDA - 3 □	80→	3	E3	15	14	500	375	50
FORD								
ESCORT - 3 □	91→	9	E12	19	19	400	300	60
KA - 3 □	97→	3	E3	14	10	425	350	50
PROBE - 3 □	93→		E10	24	20	400	310	60
FOCUS - 3 □	99→	8	E6	14	12	450	350	75
HONDA								
ACCORD - 3 □	86→89	4	E4	18	18	520	330	60
ACCORD - 2 □	86→89	4	E4	19	19	500	400	60
ACCORD - 2 □	90→93	2	E2	10	8	480	430	75
ACCORD - 2 □	94→98	2	E2	18	20	450	410	75
ACCORD - 2 □	98→	2	E2	17	17	480	400	75
CIVIC - 3 □	92→95	3	E3	17	18	400	330	75
CIVIC - 2 □	92→95	3	E3	17	17	420	380	75
CIVIC - 3 □	96→98	3	E3	20	20	450	390	75
CIVIC - 2 □	96→98	3	E3	20	19	450	390	75
CRX	84→87		E11	22	23	410	400	60
PRELUDE - 2 □	88→91	10	E8	18	17	510	330	60
HYUNDAI								
ACCENT/PONY/EXCEL - 3 □	95→	3	E3	18	10	380	340	75
ACCENT/PONY/EXCEL - 3 □	85→89	4	E4	10	10	520	300	60
MAZDA								
MX6 - 2 □	86→92		E10	25	26	430	380	60
MX6 MYSTERE - 2 □	93→97		E10	26	26	500	420	60
MITSUBISHI								
3000 GT - 3 □	91→97		E10	28	26	480	390	60
COLT - 3 □	79→88	10	E8	10	10	470	370	60
COLT - 3 □	89→92	4	E4	15	11	430	330	60
COLT - 2 □	93→96	3	E3	22	21	400	360	75
NISSAN								
200 SX - 3 □	95→		E10	30	30	460	420	60
100 NX - 3 □	91→93		E10	29	30	470	390	60
MICRA - 3 □	03→	2	E2	11	7	520	385	60
PEUGEOT								
106 - 3 □	92→	3	E3	16	15	400	350	50
205 - 3 □	83→	3	E3	17	17	450	400	40
RENAULT								
CLIO - 3 □	91→98	3	E3	19	19	450	350	70
CLIO II - 3 □	99→	5	E5	15	12	415	300	55
R19 - 3 □	88→99	5	E5	19	19	400	300	
SEAT								
MARBELLA - 3 □	83→91	3	E3	15	14	500	375	50
MARBELLA - 3 □	94→	3	E3	15	14	500	375	50
SUBARU								
IMPREZA OUTBACK - 5 □	96→		E10	24	20	420	340	60
IMPREZA OUTBACK - 5 □	93→		E10	24	20	420	340	60
SUZUKI								
SWIFT - 3 □	89→95	4	E4	13	13	480	350	60
SWIFT - 3 □	96→02/05	3	E3	14	14	410	390	75
TOYOTA								
4RUNNER - 3 □	90→	10	E8	25	27	400	320	60
CAMRY - 2 □	92→95	10	E8	26	25	520	370	60
COROLLA - 2 □	85→91	4	E4	11	13	360	290	60
SUPRA - 3 □	86→93		E10	22	22	480	420	60
STARLET - 3 □	96→	8	E6	22	19	450	350	50
CELICA - 2 □	86→89		E10	22	20	440	400	60
CELICA - 3 □	86→89		E10	22	18	420	380	60
RAV 4 3 □	94	2	E2	15	13	490	420	75
YARIS 3 □	99→05	3	E3	22	20	400	300	60

□ portes / Doors / Türlig / Puertas / porte / Portas / Deurs / drzwi

Charge maximale sur le véhicule / Maximale Traglast des Fahrzeuges / Maximum load on vehicle / Carga maxima sobre el vehiculo / Carico massimo sul veicolo / Maksymalna ladownosc samochodu

AUTOMAXI - SAINT-MALO CEDEX - WWW.AUTOMAXI.FR



NEDERLANDS

ENGLISH

DEUTSCH

FRANÇAIS

ESPAÑOL

ITALIANO

1 Aan één van de dragers de eind doppen **1** en de poten **2** wegnemen.

1 Remove the end cap **1** and the feet **2** from each bar.

1 Endstücke **1** und Füße **2** an einer Seite der Träger entfernen.

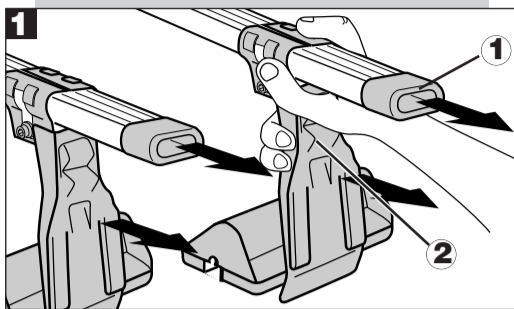

1 Retirer l'embout **1** et le pied **2** à l'extrémité de chacune des deux barres.

1 Retirar las tazapas **1** y los pies **2** de las barras, de un mismo lado del vehículo.

1 Da un lato delle barre, tirar via il tappo **1** e il piede **2**.

2 De twee verbinding buizen aanbrengen volgens tekening.

2 Loosen the screws **3**. Place the two lengthways tubes respecting the diagram.

2 Die zwei Verbindungsrohre sind wie auf den Montagebildern gezeigt zu positionieren.

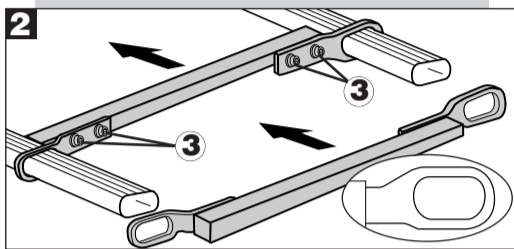

2 Insérer les deux tubes longitudinaux en respectant le schéma de montage, après avoir légèrement desserré les vis **3**.

2 Insetar los tubos conforme al esquema de montaje.

2 Inserire i due tubi longitudinali come illustrato.

3 Steunen en doppen **1** weer op de drager plaatsen.

3 Put the feet **2** and the end caps **1** back.

3 Füße **2** und Endstücke **1** wieder montieren.

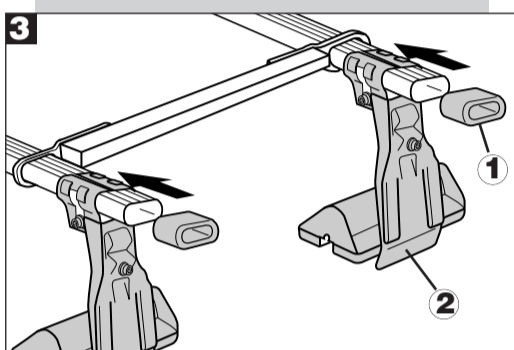

3 Remettre les pieds **2** et embouts **1**.

3 Colocar nuevamente las tapas **1** y los pies **2**.

3 Rimettere il piede **2** et il tappo **1**.

4 Verdeel de draagbalken volgens de aangegeven cijfers :
drager voor : kolom 1
drager achter : kolom 2
Draai de schroeven **4** stevig vast

4 Adjust the feet position to the indicated number.
front bar : column 1
rear bar : column 2
Tighten the screw **4** strongly (6 Nm).

4 Den Abstand der Füße nach den empfohlenen Zahlen ausrichten (siehe Montageanleitung Grundträger):
Träger vorne : Spalte 1
Träger hinten : Spalte 2
Schrauben **4** fest anziehen (6 Nm).

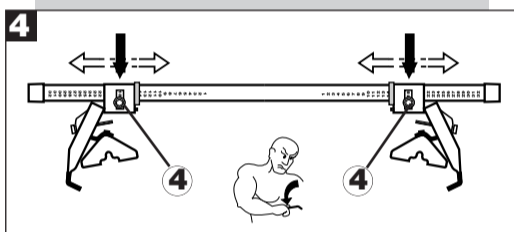

4 Régler l'écartement de vos pieds selon le chiffre préconisé :
barre avant : colonne 1
barre arrière : colonne 2
Serrer fortement les vis **4** (6 Nm).

4 Centrar sus barras según el numero indicado :
barra delantera : columna 1
barra trasera : columna 2
Apretar fuertemente las tuercas **4** (6 Nm).

4 Regolare lo scartamento delle vostre barre secondo il cifra preconizzata :
barra anteriore : colonna 1
barra posteriore : colonna 2
Serrare fortemente i dadi **4** (6 Nm).

5 De klemplaatsteunen op de buizen monteren.

5 Put the clamp plate bracket in position on the lengthways tube.

5 Die Klemmstütze an den Verbindungsrohren montieren.

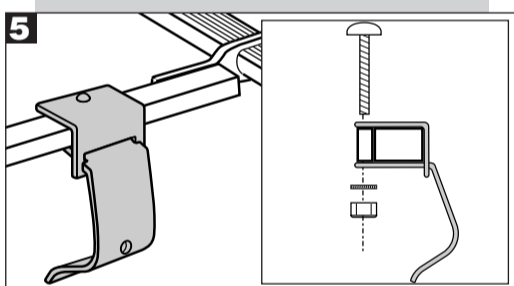

5 Positionner les supports de contre-patte sur les tubes longitudinaux.

5 Colocar los soportes de las abrazaderas sobre los tubos.

5 Posizionare i supporti per le piastre sui tubi longitudinali.

6 De klemplaten van de achterste drager demonteren en weer op klemplaatsteunen monteren.

6 Remove the clamp plates from the rear bar and assemble them on the brackets.

6 Die Halteplatten die Sie von der hinteren Barre abnehmen, an den Klemmstützen befestigen.

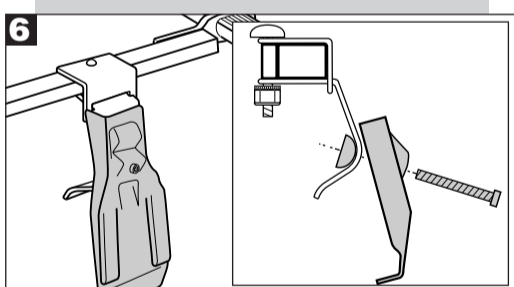

6 Après avoir retiré les contre-pattes situées sur la barre arrière, montez les sur les supports de contre-patte.

6 Luego de retirar las abrazaderas situadas en la parte posterior del vehículo, montarlas sobre los soportes de las abrazaderas.

6 Staccare le piastre dalla barra posteriore e posizionarle sui supporti.

7 Deze klemplaten op in tabel aangegeven waardeinstellen. Draai de schroeven **5** vast (5 Nm).

7 Adjust the brackets position respecting the distance **B** indicated in the chart. Tighten the fixing screw **5** (5 Nm).

7 Halteplatten gemäß angegebenen Wert **B** einstellen. Schrauben **5** fest anziehen (5 Nm).

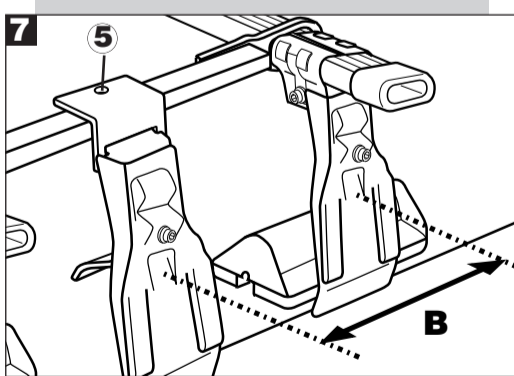

7 Régler la position des supports en respectant la distance **B** préconisée dans le tableau. Serrer la vis de fixation **5** (5 Nm).

7 Hacer coincidir la posición de las abrazaderas con el número indicado en el cuadro. Apretar las tuercas **5** (5 Nm).

7 Posizionare i supporti con le piastre facendo riferimento alla distanza **B** sulla tabella. Serrare fortemente le viti **5** (5 Nm).

8 Het systeem volgens in tabel aangegeven waarde **A** op de wagen positioneren.

8 Position the rack on your vehicle respecting the distance **A** indicated in the chart.

8 Das Komplette Trägersystem laut Wert **A** auf dem Fahrzeug positionieren.

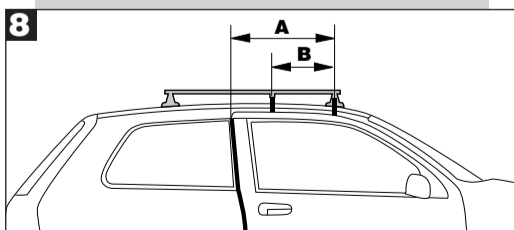

8 Positionner l'ensemble sur votre véhicule en respectant la distance **A** préconisée dans le tableau.

8 Colocar la conjunción conforme al esquema de montaje.

8 Posizionare le barre assemblate sulla macchina facendo riferimento alla distanza **A** sulla tabella.

9 Draai de schroeven **3**, draai de schroeven **6** vast (5 Nm). Controleer juiste montage en passing.

9 Tighten strongly the screws **3** and **6** (5 Nm). Make sure of the contact between the lengthways tube and the feet. Check that all fittings are secure and correctly positioned.

9 Schrauben **3**, und **6** gleichmäßig fest anziehen (5 Nm). Die richtige Lage und Sicherheit der Montage überprüfen.

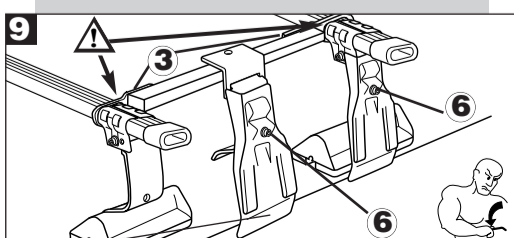

9 Serrer fortement les vis **3**, serrer fortement les vis **6** des contre-pattes (5 Nm). S'assurer du contact des tubes longitudinaux contre les pieds. Vérifier le bon positionnement et la bonne tenue de l'ensemble.

9 Apretar las tuercas **3**, pretar las tuercas **6** las abrazaderas (5 Nm). Comprobar la buena colocacion y fijacion del conjunto.

9 Serrare fortemente le viti **3**, serrare fortemente le viti **6** (5 Nm) e ricontrrollare che il posizionamento sia giusto e che tutte le viti siano bene bloccate.