

**NEDERLANDS****ENGLISH****DEUTSCH****FRANÇAIS****ESPAÑOL****ITALIANO****POLSKI**

**5** De dragers zodanig plaatsen dat de afmetingen **X** en **Y** gerespecteerd worden (zie tabel).

**5** Locate racks in the correct position (**X** & **Y** as on chart joined).

**5** Die Träger positionieren weil die Maße **X** und **Y** eingehalten werden müssen (Siehe Typenliste).

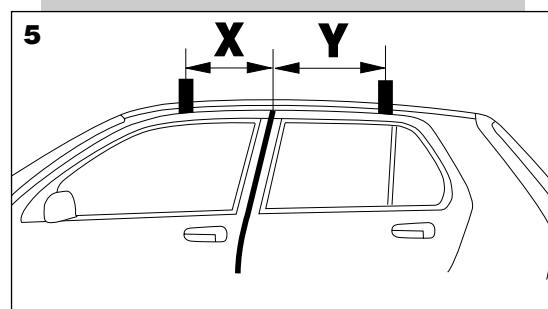

**5** Positionner vos barres en respectant les cotes **X** et **Y** (voir tableau).

**5** Colocar sus barras repectando las cotas **X** y **Y** (consultar lista).

**5** Posizionare le barre rispettando le parti **X** e **Y** (vedi lista).

**5** Umieść bagażnik we właściwej pozycji **X** i **Y** zgodnie z załączonym wykazem.

**6** Druk de klemplaat tegen het dak en begin met de hand vasdt te draaien.

**6** Locate clamp plate as shown. First tighten bolt manually.

**6** Halteklemmen gegen das Dach drücken und erst mit der Hand anschrauben.

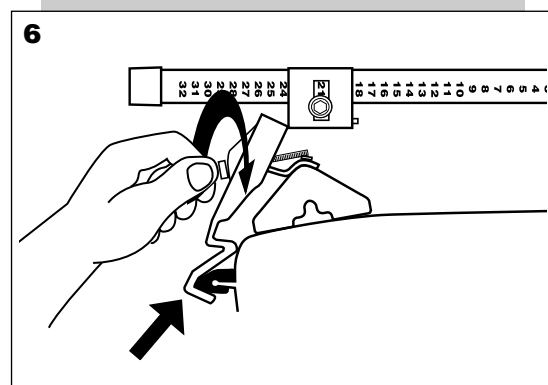

**6** Plaquer les contre-pattes contre le pavillon, commencer le serrage à la main.

**6** Pegar las bridas de anclaje contra el techo. Comenzar a apretar a mano.

**6** Placcare le controflange e le protezioni e avvitare le viti a mano.

**6** Umieść kontrłapkę jak na rysunku. Dokręć śruby ② ręcznie.

**7** Draai de schroeven ② **beurtelings** vast (5 Nm).

**7** Tighten screws ② **alternately** (5 Nm).

**7** Schrauben ② **abwechselnd** anziehen (5 Nm).

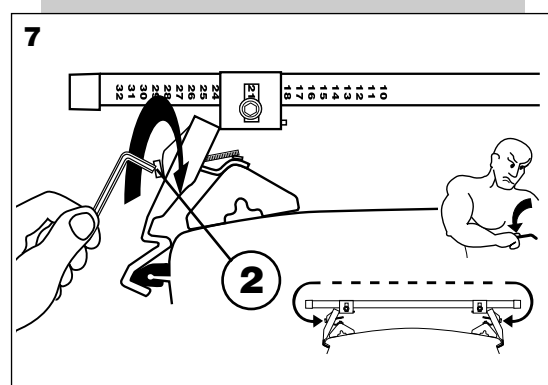

**7** Serrer **alternativement** les vis ② (5 Nm).

**7** Apretar **alternativamente** las tuercas ② (5 Nm).

**7** Serrare **alternativamente** i dadi ② (5 Nm).

**7** Dokręcaj śruby ② **na przemian z obu stron** (5 Nm).

**8** Druk de klemplaat tegen het dak en begin met de hand vasdt te draaien.

**8** Check all fittings are secure and correctly positioned.

**8** Die richtige Lage der Halteklemmen und die Sicherheit der Montage überprüfen.

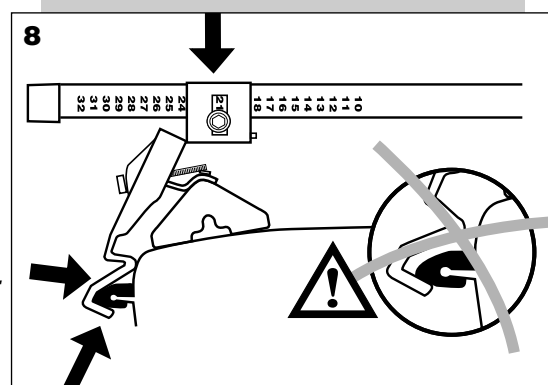

**8** Vérifier le bon positionnement des contre-pattes et la bonne tenue des barres.

**8** Comprobar la buena colocación de las bridas de anclaje y fijación de las barras.

**8** Verificare il buon posizionamento delle controflange e la buona tenuta delle barre.

**8** Sprawdźczy wszystkie śruby są dokręcone.

*Deze montage-instructie voor een volgend gebruik bewaren*

*Keep these fitting instructions for next use.*

*Diese Montageanleitung sollte für spätere Montagen aufbewahrt werden !*

*Garder cette notice pour les utilisations futures*

*Conservar esta noticia para los usos futuros*

*Conservate queste istruzioni per ulteriori utizzazioni*

*Zachowaj instrukcje montażu do następnego użycia. Belki pasują na wiele modeli samochodów*

		X(mm)	Y(mm)	
<b>CHRYSLER</b>				
300M 4 □	98→	250	380	60
<b>DACIA</b>				
Nova 5 □	96→	300	400	60
<b>HYUNDAI</b>				
Lantra/Elantra4 □	95→	270	350	60
Accent/Excel/Pony	85→ 89	300	400	60
<b>LEXUS</b>				
GS 300 4 □	93→ 97	200	500	60
LS 400 4 □	90→ 94	300	360	60
<b>MITSUBISHI</b>				
Lancer/Mirage 4 □	84→ 88	290	410	60
<b>PONTIAC</b>				
Grand Am 4□	92→	300	350	60
Grand Prix 4□	88→ 96	300	360	60
<b>TOYOTA</b>				
Camry 4□	92→ 96	280	370	60
Camry break5 □ <sup>(2)</sup>	92→ 97	280	370	60

□ : portes / türig / deurs / doors / puertas / porte / dörrar / drzwi

**2** Pour voiture sans barres ou baguettes latérales d'origine  
Für Fahrzeuge ohne serienmäßiger Dachreling oder Ansatzleiste  
Voor auto's zonder door de fabriek gemonteerde standaardbeugels of montererail / For cars without original lateral bars or moulding  
Para vehiculos sin barras laterales de origen / Per autovetture che d'origine non hanno sbarre laterali / För bilar utan fabriksmonterade standardbyglar - plastlist / Na samochody bez relingu

**Charge maximale sur le véhicule :**

**Maximale Traglast des Fahrzeuges :**

**Maximale last op auto :**

**Maximum load on vehicle :**

**Carga maxima sobre el vehiculo :**

**Carico massimo sul veicolo :**

**Maksymalna ładowność samochodu :**

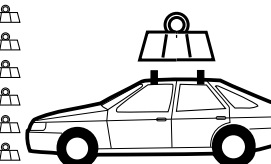

# MONTAGE - FITTING - MONTAJE - MONTAGGIO - PASSAR - MONTAZ

N° Vert 0 800 29 39 55

055668 not SU 10

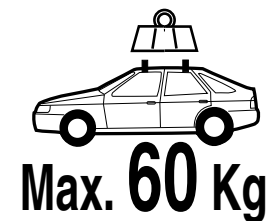

## NEDERLANDS

## ENGLISH

## DEUTSCH

## FRANÇAIS

## ESPAÑOL

## ITALIANO

## POLSKI

**1** Sleutel pakken. Schroef ① losdraaien.

**1** Take tool. Unscrew ①.

**1** Schlüssel herausziehen. Schrauben ① lockern.

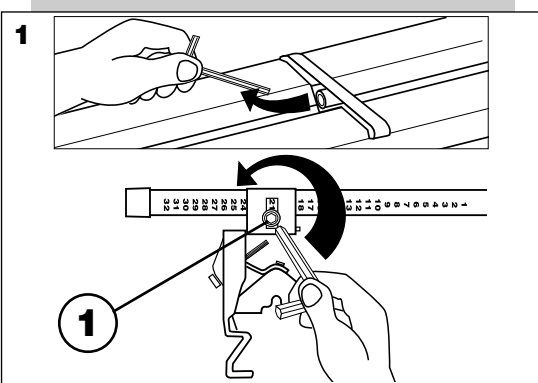

**1** Prendre la clé alène fournie. Desserrez les vis ① avec la clé.

**1** Aflojar los tornillos ① con la llave

**1** Togliere la chiave. Allentare le viti ①.

**1** Kluczem poluzuj śrubę ①.

**2** Verdeel de draagbalken voor en achter volgens de aangegeven cijfers : drager voor : kolom 1 drager achter : kolom 2

**2** Slide the foot along the bar until the correct figure is visible in the aperture : front bar : column 1 rear bar : column 2

**2** Den Abstand der Füße vorne und hinten nach den empfohlenen Zahlen ausrichten : Träger vorne : Spalte 1 Träger hinten : Spalte 2

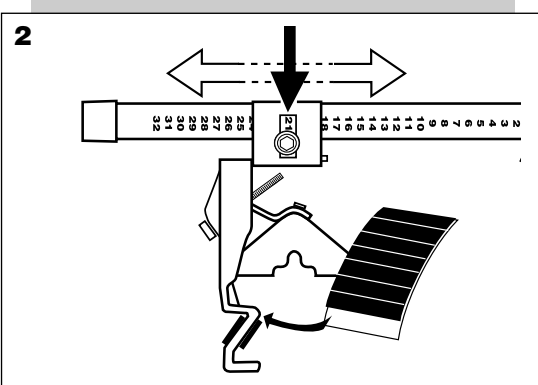

**2** Régler l'écartement de vos barres avant et arrière selon le chiffre préconisé : barre avant : colonne 1 barre arrière : colonne 2

**2** Centrar sus barras delantera y trasera según el numero indicado : barra delantera : columna 1 barra trasera : columna 2

**2** Regolare lo scartamento delle vostre barre davanti e dietro secondo il cifra preconizzata : barra anteriore : colonna 1 barra posteriore : colonna 2

**2** Przesuń stopkę wzdłuż belki, aż do właściwej cyfry widocznej w otworze : belka przednia : kolumna 1 belka tylna : kolumna 2

**3** Draai de schroeven ① stevig vast (8 Nm).

**3** Tighten screws ① strongly (8 Nm).

**3** Schrauben ① fest anziehen (8 Nm).

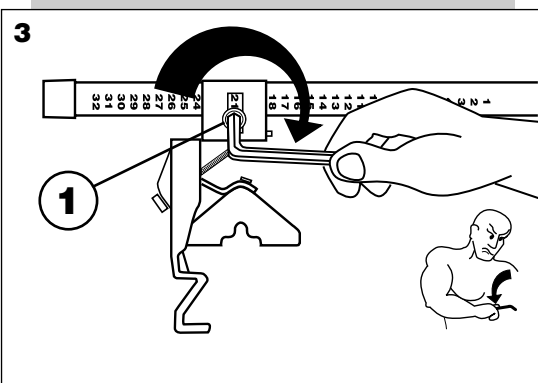

**3** Serrer fortement les vis ① (8 Nm).

**3** Apretar fuertemente las tuercas ① (8 Nm).

**3** Serrare fortemente i dadi ① (8 Nm).

**3** Dokreć mocno śruby ① (8 Nm).

**4** Draai de schroeven ② los.

**4** Loosen bolts ②.

**4** Schrauben ② lockern.

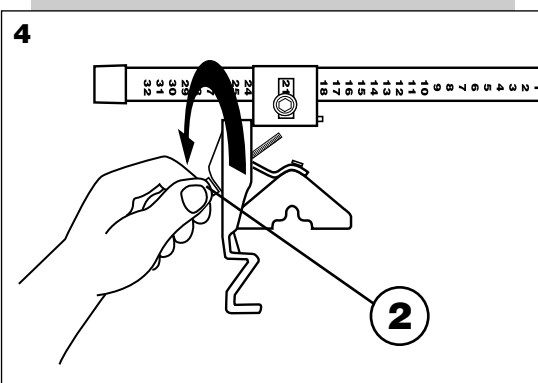

**4** Desserter les vis ②.

**4** Aflojar los tornillos ②.

**4** Allentare le viti ②.

**4** Poluzuj śrubę ②.

		1	2
<b>CHRYSLER</b>			
300M 4 □	98→	30	29
<b>DACIA</b>			
Nova 5 □	96→	14	14
<b>HYUNDAI</b>			
Lantra/Elantra 4 □	95→	19	19
Accent/Excel/Pony 4 □	85→ 89	11	11
<b>LEXUS</b>			
GS 300 4 □	93→ 97	27	28
LS 400 4 □	90→ 94	28	27
<b>MITSUBISHI</b>			
Lancer/Mirage 4 □	84→ 88	9	9
<b>PONTIAC</b>			
Grand Am 4 □	92→	14	13
Grand Prix 4 □	88→ 96	28	28
<b>TOYOTA</b>			
Camry 4 □	92→ 96	26	26
Camry break 5 □ <sup>(2)</sup>	92→ 97	26	26

□ : portes / türig / deurs / doors / puertas / porte / dörrar / drzwi  
**2** Pour voiture sans barres ou baguettes latérales d'origine  
 Für Fahrzeuge ohne serienmäßiger Dachreling oder Ansatzleiste  
 Voor auto's zonder door de fabriek gemonteerde standaardbeugels of montagerail / For cars without original lateral bars or moulding  
 Para vehiculos sin barras laterales de origen / Per autovetture che d'origine non hanno sbarre laterali / För bilar utan fabriksmonterade standardbyglar - plastlist / Na samochodach bez relingu